

LOW PROFILE INDEPENDENT CHUCKS

■ 薄型・軽量タイプ

【特長】

- イケールやマシニングセンタのテーブル、5軸加工機のテーブルに取付けて使用するチャックです。(注※1)
- 軽量、薄型に設計されているため、機械の最大積載質量及び高さへの影響が少なくてすみます。
- 上面にカバーがあるので、内部に切粉が入り難い。

取付け例

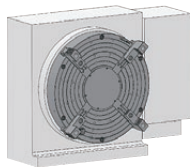

円テーブルに
(上部カバーを外せば
長い加工物も把握可能)

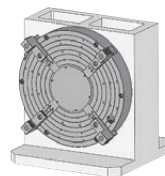

イケールに

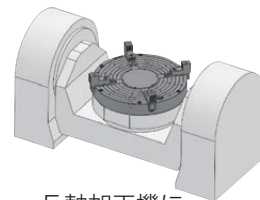

5軸加工機に

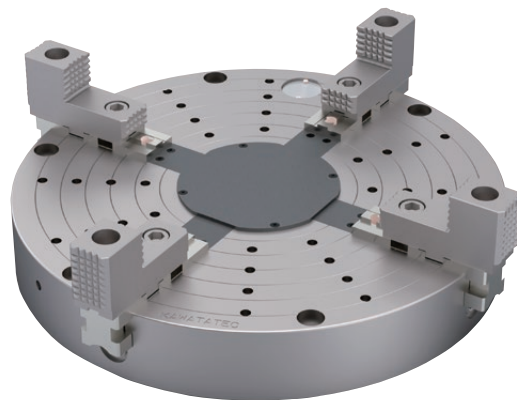
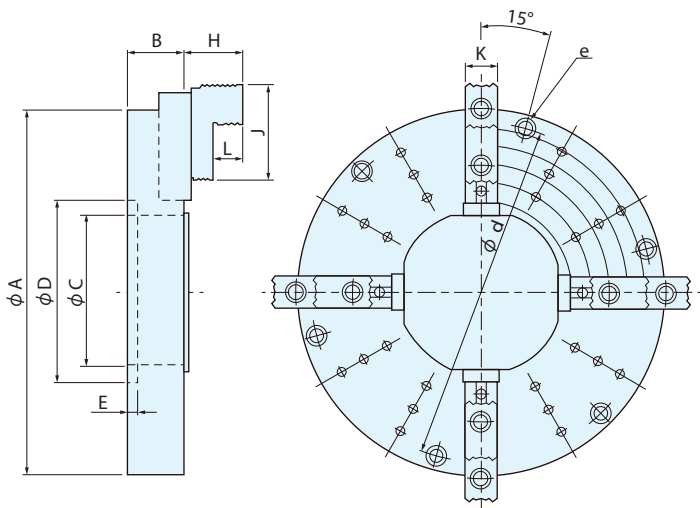

バネ付 T型ハンドル
(標準付属品)

ラチェットハンドル
/バネ付ソケット
(特別付属品)



■ 主要寸法表

単位 (mm)

型式	A	B	C	D(H7)	E	H	J	K	L	d	e
TI 300	300	65	125	130	14	43	80	30	20	275	4-M12
TI 400	400	70	180	185	15	58	110	35	28	375	6-M12
TI 500	500	80	146	150	14	78	130	44	40	465	6-M16
TI 600	600	85	210	215	19	78	130	44	40	565	6-M16
TI 800	800	120	295	300	22.5	105	140	69	46	760	6-M20
TI 1000	1000	125	410	420	25	105	140	69	46	960	6-M20

型式	許容 入力トルク N·m	把握力 (ツメ1個) kN	把握範囲 φmm	最高 回転速度 min ⁻¹	質量 kg
TI 300	123	15	80 ~ 260	1800	25
TI 400	176	19	95 ~ 350	1450	50
TI 500	245	23	135 ~ 450	1150	90
TI 600	245	23	220 ~ 540	950	120
TI 800	392	29	310 ~ 725	600	300
TI 1000	392	29	430 ~ 920	450	420

特別付属品

生ツメ

SJ 85

SJ 115

SJ 135

SJ 135

SJ 160

SJ 160

注意

注※1
本チャックは十分な剛性を有するイケール、テーブル等に取付けて使用することを前提として設計されています。
したがって、直接旋盤の主軸に取付けて使用することはできません。
そのような場合はメーカーまでご相談ください。

詳細寸法はお打ち合わせにより決定いたします。