

カバー付 大型3/6ツメスクロールチャック

3-JAW SELF-CENTERING CHUCKS WITH COVER

【特長】

- 外径φ710までは本体スチール製、φ800以上は本体鋳物製
- チャック上面に切粉対策用のカバー付
- 硬ツメのみ標準付属（生ツメは付属していません）

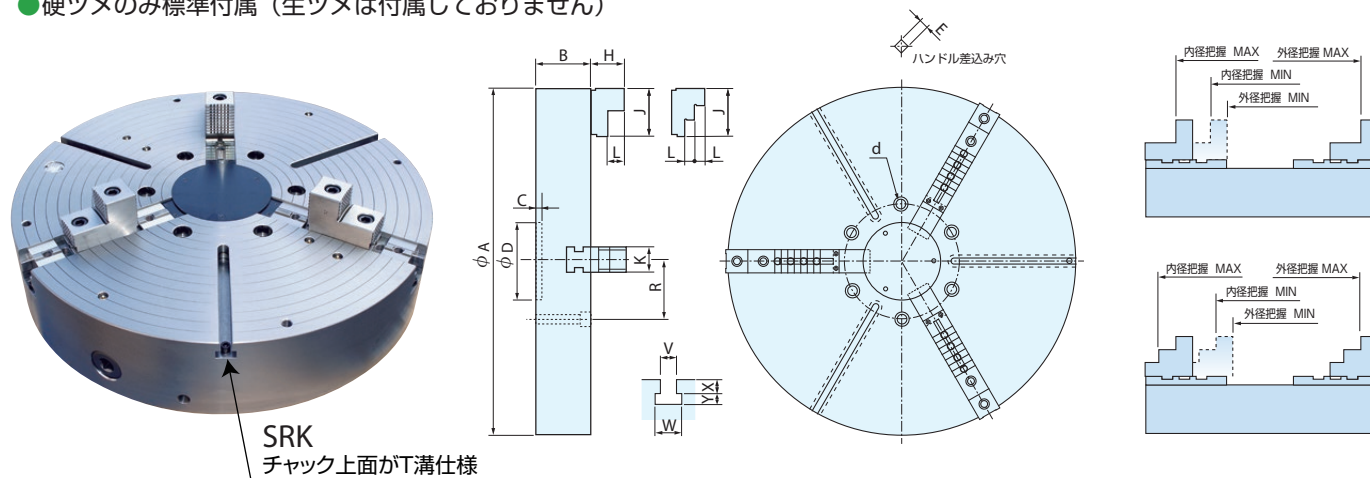

■ 主要寸法表

| 型式 | A | B | C | D _(H7) | E | H | J | K | L | R | d | V | W | X | Y |
|----------------|------|-----|----|-------------------|------|-----|-----|----|------|-------|-------|----|----|----|------|
| SRK 535 ST 3J | 535 | 140 | 20 | 200 | 19 | 75 | 135 | 50 | 17.5 | 117.5 | 6-M20 | 16 | 27 | 16 | 11 |
| SRK 610 ST 3J | 610 | 167 | 20 | 200 | 22 | 75 | 135 | 60 | 17.5 | 117.5 | 6-M20 | 20 | 34 | 20 | 13.5 |
| SRK 710 ST 3J | 710 | 167 | 20 | 200 | 22 | 75 | 135 | 60 | 17.5 | 117.5 | 6-M20 | 20 | 34 | 20 | 13.5 |
| SRK 800 ST 3J | 800 | 190 | 20 | 200 | 22 | 92 | 140 | 69 | 46 | 165.1 | 6-M24 | 20 | 34 | 20 | 13.5 |
| SRK 915 ST 3J | 915 | 200 | 20 | 200 | 25.4 | 92 | 140 | 69 | 46 | 165.1 | 6-M24 | 24 | 42 | 24 | 18 |
| SRK 1000 ST 3J | 1000 | 200 | 20 | 200 | 25.4 | 92 | 140 | 69 | 46 | 165.1 | 6-M24 | 24 | 42 | 24 | 18 |
| SRK 1250 ST 3J | 1250 | 220 | 25 | 400 | 25.4 | 100 | 170 | 79 | 50 | 231.8 | 6-M24 | 24 | 42 | 24 | 18 |
| SRK 1400 ST 3J | 1400 | 230 | 25 | 400 | 25.4 | 100 | 170 | 79 | 50 | 231.8 | 6-M24 | 24 | 42 | 24 | 18 |
| SRK 1500 ST 3J | 1500 | 240 | 25 | 500 | 25.4 | 100 | 170 | 79 | 50 | 290 | 9-M24 | 24 | 42 | 24 | 18 |
| SRK 1600 ST 3J | 1600 | 240 | 25 | 500 | 25.4 | 100 | 170 | 79 | 50 | 290 | 9-M24 | 24 | 42 | 24 | 18 |
| SRK 1800 ST 3J | 1800 | 250 | 25 | 500 | 25.4 | 100 | 170 | 79 | 50 | 290 | 9-M24 | 24 | 42 | 24 | 18 |

単位 (mm)

| 型式 | 最大静的把握力 kN (kgf) | 最大ハンドトルク N·m (kgf·m) | 把握範囲 | | 許容最高 回転速度 min ⁻¹ | チャック 質量kg | 爪形状 | 適合生爪 | 爪ボルト サイズ |
|----------------|---------------------|-------------------------|--------------------------|--------------------------|-----------------------------------|--------------|-----|--------|-------------|
| | | | 外径把握 (φ mm) MIN ~ MAX | 内径把握 (φ mm) MIN ~ MAX | | | | | |
| SRK 535 ST 3J | 72 (7300) | 372 (38) | 160 ~ 475 | 270 ~ 490 | 950 | 195 | 3段爪 | SJ-150 | M20 |
| SRK 610 ST 3J | 73 (7500) | 392 (40) | 215 ~ 535 | 330 ~ 550 | 800 | 280 | 3段爪 | SJ-155 | M20 |
| SRK 710 ST 3J | 73 (7500) | 392 (40) | 220 ~ 615 | 330 ~ 630 | 650 | 390 | 3段爪 | SJ-155 | M20 |
| SRK 800 ST 3J | 73 (7500) | 490 (50) | 250 ~ 685 | 390 ~ 650 | 560 | 550 | 2段爪 | SJ-160 | M20 |
| SRK 915 ST 3J | 78 (8000) | 490 (50) | 275 ~ 825 | 420 ~ 790 | 500 | 800 | 2段爪 | SJ-160 | M20 |
| SRK 1000 ST 3J | 78 (8000) | 490 (50) | 275 ~ 880 | 420 ~ 850 | 470 | 900 | 2段爪 | SJ-160 | M20 |
| SRK 1250 ST 3J | 68 (7000) | 490 (50) | 310 ~ 1120 | 465 ~ 1090 | 350 | 1500 | 2段爪 | SJ-170 | M22 |
| SRK 1400 ST 3J | 68 (7000) | 490 (50) | 310 ~ 1270 | 465 ~ 1240 | 300 | 1750 | 2段爪 | SJ-170 | M22 |
| SRK 1500 ST 3J | 68 (7000) | 588 (60) | 320 ~ 1370 | 475 ~ 1340 | 260 | 2150 | 2段爪 | SJ-170 | M22 |
| SRK 1600 ST 3J | 68 (7000) | 588 (60) | 320 ~ 1470 | 475 ~ 1440 | 230 | 2400 | 2段爪 | SJ-170 | M22 |
| SRK 1800 ST 3J | 68 (7000) | 588 (60) | 410 ~ 1675 | 560 ~ 1640 | 200 | 2900 | 2段爪 | SJ-170 | M22 |

■ 仕様一覧

- SRK 3J：T溝仕様・3ツメタイプ
- SRK 6J：T溝仕様・6ツメタイプ
- SRV 3J：タップ仕様・3ツメタイプ
- SRV 6J：タップ仕様・6ツメタイプ

※3J、6Jで回転数、把握範囲、質量が異なります。
上記寸法表にない型式は、お問い合わせください。

