

特殊チャック

3-JAW SELF-CENTERING CHUCKS GP TYPE

3ツメ スクロールチャック GPシリーズ

【特長】

- 芯出し治具として
- ガラス・木工機械…等に使用。

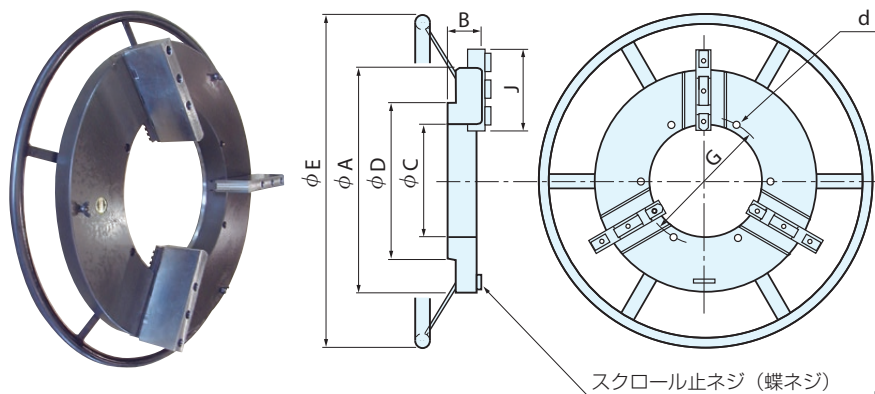

参考 主要寸法表

	A	B	C	D	E	G	J	d	ツメ ストローク
GP 280×100	280	43	100	150	400	120	120	6-M6	50
GP 400×200	400	48	200	280	600	230	120	6-M8	50
GP 520×300	520	55	300	360	720	325	170	6-M8	80
GP 565×350	565	55	350	415	750	380	170	6-M8	80
GP 750×400	750	83	400	510	1070	430	240	9-M8	95

単位 (mm)

引き込み式チャック PLBシリーズ

【特長】

- スカイビング加工、ギヤシェーパ加工に最適
- ワークをチャック端面に引きつけて把握するので、ワークの浮き上がりが無い。
- 6ツメチャックでワークの変形が少ない。
- シリンダー内蔵型のPLBCシリーズもございます。

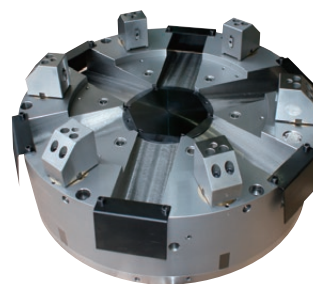

参考寸法・仕様

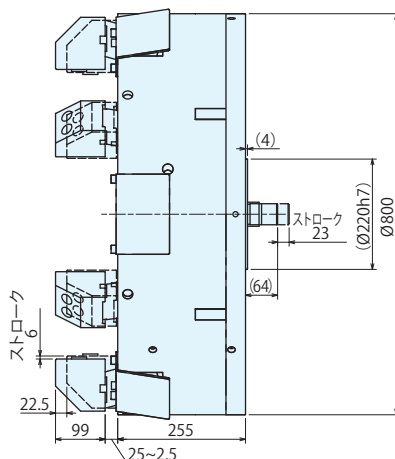
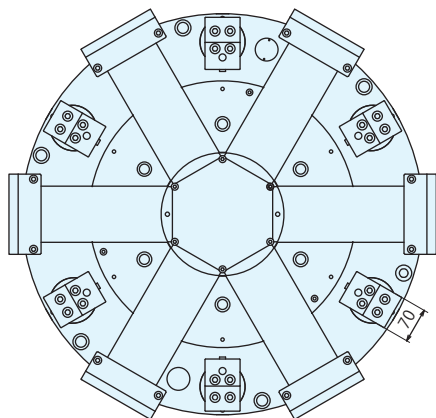

型式 PLB800

- 最大把握力 109.7 kN
- 許容シリンダ力 98 kN
- 爪ストローク(直径) 12 mm
- シリンダストローク 23 mm
- 最高回転速度 400 min⁻¹
- チャック質量 800 kg

クランクシャフト用単動油圧チャック (φ 2500 φ 2800)

- 油圧モータ内蔵
- ツメ移動で微速移動・高速移動可能
- 遠隔操作でワーク芯出し (0.01mmの精度)

チャック質量 15t

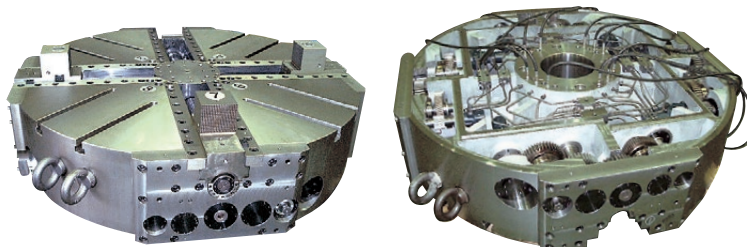

特殊チャック・他製品